

LOREX[®]

Wired Pro
A Series

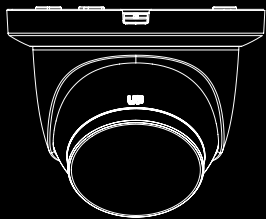

A4

LNE45DDB
LNE45DDW

Quick Start Guide (EN)
Guide de démarrage rapide (FR)
Guía configuración rápida (ES)

pro.lorex.com

EN – Safety Precautions

- Follow all instructions for safe use and handling of the product.
- Use the camera within given temperature, humidity and voltage levels noted in the camera specifications.
- Do not disassemble the camera.
- Do not point the camera directly at the sun or a source of intense light.
- You may need to clean periodically using a damp cloth. Do not use harsh, chemical-based cleaners.
- The supplied cable is rated for surface mounting only (Non-UL). Cables for in-wall and floor-to-floor installations are sold separately (CMR type). These and other cables are available at lorex.com.
- It is recommended to connect the camera to the NVR or an external PoE switch. If using a power adapter with this camera, a REGULATED power supply is REQUIRED (not included). Use of a non-regulated, non-conforming power supply can damage this product and voids the warranty.

Disclaimers

- Use the camera only with compatible Lorex recorders. For a full list, visit lorex.com/compatibility.
- Not intended for submersion in water. Installation in a sheltered location recommended.
- The camera includes an Auto Mechanical IR Cut Filter. When the camera changes between Day/Night viewing modes, an audible clicking noise may be heard from the camera. This clicking is normal, and indicates that the camera filter is working.
- Audio recording and/or face recording without consent is illegal in certain jurisdictions. Lorex Corporation assumes no liability for use of its products that do not conform with local laws.

FR – Mesures de sécurité

- Veuillez suivre les directives pour assurer une utilisation et une manipulation sécuritaires du produit.
- Utiliser la caméra à la température donnée, aux niveaux d'humidité et de tension mentionnés dans les spécifications de la caméra.
- Ne pas démonter la caméra.
- Ne pas pointer votre caméra vers le soleil ou une source intense de lumière.
- Un nettoyage périodique peut s'avérer nécessaire. Utiliser un linge humide seulement. N'utilisez pas de nettoyeurs à base de produits chimiques abrasifs.
- Le câble fourni est conçu uniquement pour un montage en surface (Non-UL). Les câbles pour installations encastrées et verticales sont vendus séparément (type CMR). Ces câbles ainsi que d'autres types de câbles sont offerts sur lorex.com.
- Il est recommandé de brancher la caméra au NVR ou à un commutateur PoE externe. Si vous utilisez un bloc d'alimentation CC (non inclus) avec la caméra, une alimentation RÉGULÉE est NÉCESSAIRE pour l'utilisation de cette caméra. L'utilisation d'un bloc d'alimentation non régulé et non conforme peut endommager ce produit et annuler la garantie.

Clauses de non-responsabilité

- Ne pas utiliser la caméra qu'avec des enregistreurs Lorex compatibles. Pour accéder à la liste complète, veuillez consulter : lorex.com/compatibility.
- Ne pas immerger l'appareil dans l'eau. Installation recommandée dans un emplacement couvert.
- Cet appareil comprend un filtre coupe-IR mécanique autonome. Lorsque la caméra passe du mode diurne au mode nocturne, un bruit de clic peut être entendu provenant de la caméra. Ce clic est normal et indique que le filtre de l'appareil photo fonctionne.
- L'enregistrement audio ou du visage sans consentement est illégal dans certaines juridictions. Lorex Corporation décline toute responsabilité concernant l'usage de produits non conformes aux lois locales.

ES – Precauciones de seguridad

- Siga todas las instrucciones para usar y manejar el producto de manera segura.
- Use la cámara dentro de la temperatura indicada, la humedad y los niveles de voltaje indicados en las especificaciones de la cámara.
- No desarme la cámara.
- No apunte la cámara directamente hacia el sol o fuentes de luz intensa.
- Es posible que se requiera una limpieza periódica. Utilice solamente un paño humedecido. No utilice limpiadores abrasivos o de base química.
- El cable de extensión proporcionado está indicado solamente para el montaje sobre una superficie (No-UL). Los cables para instalaciones dentro de la pared o piso a piso se venden por separado (tipo CMR). Estos y otros cables están disponibles en lorex.com.
- Se recomienda conectar la cámara a la NVR o a un interruptor PoE externo. Si utiliza un adaptador de alimentación de CC (no incluido) con la cámara, se REQUIERE una fuente de alimentación REGULADA para utilizar con esta cámara. El uso de una fuente de alimentación que no esté en conformidad con las normas y no regulada puede dañar este producto y anula la garantía.

Descargo de responsabilidad

- Utilice la cámara solo con grabadoras Lorex compatibles. Para obtener una lista completa, visite: lorex.com/compatibility.
- No está diseñado para sumergirse en el agua. Se recomienda la instalación en una ubicación resguardada.
- Esta cámara incluye un filtro de corte de IR mecánico automático. Cuando la cámara pasa del modo de visualización diurno al modo nocturno y viceversa, puede oírse un clic que proviene de la cámara. Este sonido es normal e indica que el filtro de la cámara está funcionando.
- La grabación de audio y/o video sin consentimiento es ilegal en ciertas jurisdicciones. Lorex Corporation no asume responsabilidad alguna por el uso de sus productos de modos que no cumplan con las leyes locales.

What's Included • Ce qui est inclu • Qué está incluido

Note: Based on 1 camera / Basé sur 1 caméra / Basado en 1 cámara

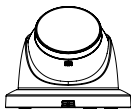

4MP IP PoE Wired Turret Camera
Caméra IP filaire de type tourelle PoE 4 MP
Cámara de torreta con cable IP PoE 4 MP



Mounting Bracket
Support de montage
Soporte de montaje



Mounting Template
Gabarit de montage
Plantilla de montaje



Anchors & Screws (4×)
Ancrages & Vis
Anclajes & Tornillos



Weather-resistant Cap
Capuchon résistant aux intempéries
Tapa resistente a la intemperie

Tools Needed / Outils nécessaires / Herramientas necesarias:

- Drill
Perceuse / Taladro
- Screwdriver
Tournevis / Destornillador

Overview • Aperçu • Descripción general

- | | |
|---|---|
| 1. 12V DC Power Connector
Connecteur d'alimentation
12 V c.c.
Conector eléctrico de 12
V CC | 6. Microphone
Microphone
Micrófono |
| 2. Ethernet Connector
Connecteur Ethernet
Conector Ethernet | 7. Adjustment Screw
Vis de réglage
Tornillo de ajuste |
| 3. Release Tab
Onglet de libération
Pestillo de liberación | 8. Cable Notch
Encoche du câble
Ranura para cables |
| 4. IR (Infrared) Light
Voyant IR (infrarouge)
Luz IR (infrarroja) | 9. MicroSD Card Slot
Fente pour carte MicroSD
Ranura para tarjeta MicroSD |
| 5. Camera Lens
Lentille de la caméra
Lente de la cámara | 10. Reset Button*
Bouton de réinitialisation*
Botón de reinicio* |

*To reset, press and hold for 10 seconds
Pour réinitialiser, appuyer et maintenir enfoncé pendant 10 secondes
Para reiniciar, mantenga presionado por 10 segundos

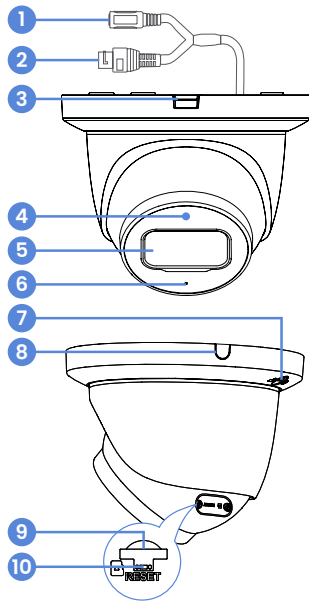

NVR Connection • NVR Connection • NVR Connection

 Before installing, ensure the camera is ready to capture footage by connecting it to the NVR's PoE port with the Ethernet cable.

Avant l'installation, assurez-vous que la caméra est prête à capturer des images en la connectant au port PoE du NVR à l'aide du câble Ethernet.

Antes de la instalación, asegúrese de que la cámara esté lista para capturar imágenes conectándola al puerto PoE del NVR con el cable Ethernet.

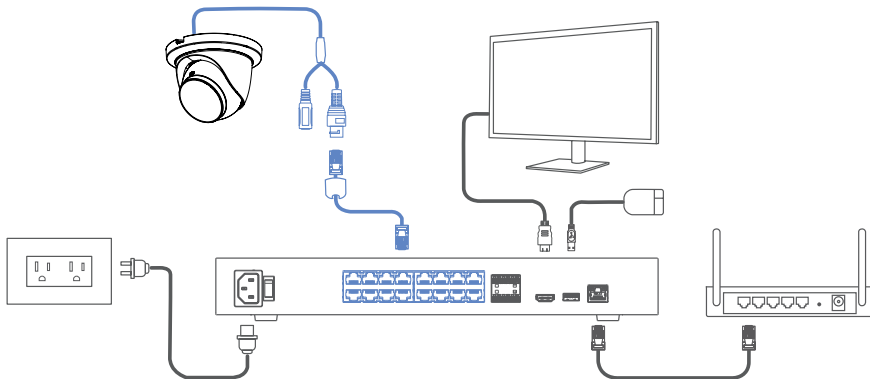

EN – Camera Placement Tips

- Consider what you want to monitor and find the best area for coverage.
- Place the camera close to the area of interest.
- Avoid placing the camera directly in front of obstructions like trees, bricks, rain gutters, or reflective surfaces.
- Install the camera where it is difficult for thieves and vandals to reach.
- Ensure the mounting surface can support at least 3.18 lbs/1.4 kg (3× the camera's weight).
- The ideal position is about 10 feet/3 meters above ground, angled 15° downward.
- Secure the cables so they cannot be seen or easily cut.

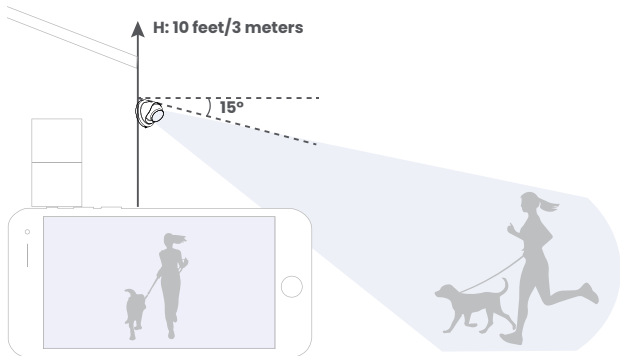

FR – Conseils pour l'installation de la caméra

- Réfléchissez à ce que vous voulez surveiller et trouvez la meilleure zone de couverture.
- Placez la caméra à proximité de la zone d'intérêt.
- Évitez de placer la caméra directement devant des obstacles tels que des arbres, des briques, des gouttières ou des surfaces réfléchissantes.
- Installez les caméras où elles seront difficiles à atteindre par les voleurs et les vandales.
- Assurez-vous que la surface de montage peut supporter au moins 1,4 kg (3,18 lb) (3 fois le poids de la caméra).
- La position idéale est à environ 3 mètres (10 pi) au-dessus du sol, avec un angle de 15° vers le bas.
- Fixez les câbles de manière à ce qu'ils ne puissent être vus ou coupés facilement.

ES – Consejos de colocación de la cámara

- Considere qué desea monitorear y encuentre la mejor área de cobertura.
- Coloque la cámara cerca del área de interés.
- Evite colocar la cámara de forma directa frente a obstrucciones como árboles, ladrillos, canaletas o superficies reflectantes.
- Instale la cámara en lugares que los delincuentes y vándalos no puedan alcanzar fácilmente.
- Asegúrese de que la superficie de montaje pueda soportar al menos 3.18 lbs/1.4 kg (tres veces el peso de la cámara).
- La posición ideal es aproximadamente 10 pies/3 metros sobre el suelo, en un ángulo de 15° hacia abajo.
- Asegure los cables de manera que no se puedan ver ni cortar fácilmente.

EN – Camera Installation



Warning! Ensure the mounting surface supports 3.18 lbs/1.4 kg, 3× the camera's weight.

1. Use the mounting template to mark and drill holes for screws and the camera's cable.

Note: To route cables along a wall, use the camera's cable notch. Remove the outlined piece around the notch with pliers.

2. Insert anchors for surfaces like drywall, wood, brick, masonry, or concrete.
3. Attach the mounting bracket to the surface using the provided screws and a screwdriver. Align the "FRONT" labels on both the bracket and template.

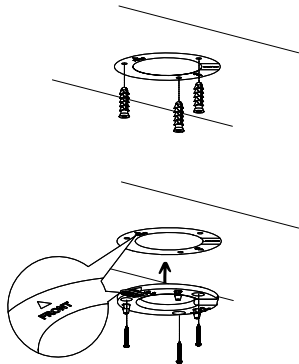

4. Guide the camera's cable through the surface opening or cable notch.
5. Connect one end of the Ethernet cable into the camera's Ethernet connector and the other end into the NVR's PoE port.
6. Secure the weather-resistant cap by twisting it onto the camera's Ethernet connector. If exposed to rain, seal it with silicone or electrical tape.

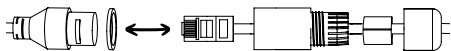
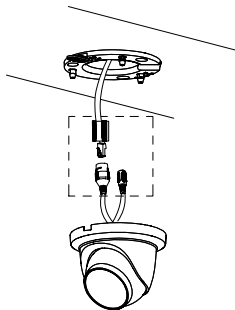

7. Attach the camera to the bracket by aligning the tabs with the slots. Ensure the "PUSH" tab on the bracket sticks out from the camera's release slot. Slide the camera forward until it securely "clicks" into place.

Note: To detach the camera from the bracket, grip the camera firmly and push the "PUSH" tab.

8. Loosen the adjustment screw with a screwdriver to position the camera, then securely tighten it in place.
9. **Important!** Remove the vinyl film from the camera lens for a clear view.

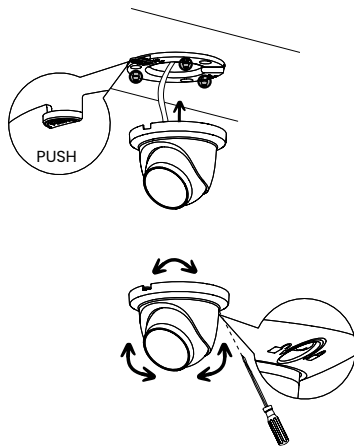

FR – Installation de la caméra



Avertissement! Assurez-vous que la surface de montage peut supporter 1,4 kg (3,18 lb), soit 3 fois le poids de la caméra.

1. Utilisez le gabarit de montage pour marquer et percer les trous pour les vis et le câble de la caméra.
Remarque : Pour acheminer les câbles le long d'un mur, utilisez l'encoche de la caméra. Retirez la pièce indiquée autour de l'encoche à l'aide d'une pince.
2. Insérez les ancrages pour les surfaces telles que les cloisons sèches, le bois, la brique, la maçonnerie ou le béton.
3. Fixez le support de montage à la surface à l'aide des vis fournies et d'un tournevis. Alignez les étiquettes « FRONT » (devant) sur le support et le modèle.
4. Faites passer le câble de la caméra par l'ouverture de la surface ou l'encoche du câble.
5. Branchez une extrémité du câble Ethernet dans le connecteur Ethernet de la caméra et l'autre extrémité dans le port PoE du NVR.
6. Fixez le capuchon résistant aux intempéries en le tournant sur le connecteur Ethernet de la caméra. S'il est exposé à la pluie, scellez-le avec du silicone ou du ruban adhésif.
7. Fixez la caméra au support en alignant les languettes sur les fentes. Assurez-vous que la languette « PUSH » (pousser) du support dépasse de la fente d'ouverture de la caméra. Faites glisser la caméra vers l'avant jusqu'à ce qu'elle s'enclenche solidement.
Remarque : Pour retirer la caméra du support, saisissez-le fermement et poussez la languette « PUSH » (pousser).
8. Desserrez la vis de réglage pour positionner la caméra, puis serrez-la fermement.
9. **Important!** Retirez le film de vinyle de l'objectif de la caméra pour obtenir une vue claire.

ES – Instalación de la cámara



Warning! Ensure the mounting surface supports 0.8 lb/0.36 kg, 3× the camera's weight.

1. Utilice la plantilla de montaje para marcar y perforar los orificios para los tornillos y el cable de la cámara.
Nota: Para pasar cables a lo largo de una pared, utilice la ranura para cables de la cámara. Retire la pieza delineada alrededor de la ranura con unos alicates.
2. Inserte anclajes para superficies como paneles de yeso, madera, ladrillo, mampostería u hormigón.
3. Fije el soporte de montaje a la superficie con los tornillos proporcionados y un destornillador. Alinee las etiquetas "FRONT" (frente) tanto en el soporte como en la plantilla.
4. Guíe el cable de la cámara a través de la abertura de la superficie o la ranura del cable.
5. Conecte un extremo del cable Ethernet al conector Ethernet de la cámara y el otro extremo al puerto PoE del NVR.
6. Asegure la tapa resistente a la intemperie girándola en el conector Ethernet de la cámara. Si estará expuesta a la lluvia, séllela con silicona o cinta aislante.
7. Fije la cámara al soporte alineando las pestañas con las ranuras. Asegúrese de que la pestaña "PUSH" (empujar) del soporte sobresalga de la ranura de liberación de la cámara. Deslice la cámara hacia adelante hasta que "encaje" firmemente en su lugar.
Nota: Para separar la cámara del soporte, sujete la cámara firmemente y presione la pestaña "PUSH".
8. Afloje el tornillo de ajuste para colocar la cámara y luego apriételo firmemente en su lugar.
9. **¡Importante!** Retire la película de vinilo de la lente de la cámara para una visión clara.

EN – FAQs

Does the camera support ePoE?

Yes, the camera supports ePoE technology. With ePoE, you can connect the camera up to 600 m (2000 ft) away using just one Ethernet cable, compared to the standard 100 m (328 ft) limit. This technology enables both power and data transmission through the same cable. The NVR it connects to must also be equipped with an ePoE port, essential for providing power and ensuring effective communication with the camera.

Can I use a PoE switch to connect the camera to the NVR?

Yes, you can connect the camera to the NVR by connecting it to a PoE switch, available at lorex.com.

How do I access the camera's footage from my phone?

To view the camera's footage from your phone, use the compatible NVR app. Follow the NVR's guide to download the app and add the recorder to your account.

How do I reduce false alerts?

First, manage notifications by scheduling them or snoozing alerts in the app's or NVR's settings. Then, optimize the camera's performance by fine-tuning person and vehicle detection settings and drawing motion zones to receive alerts only for motion detected within those designated areas.

How can I set up person and vehicle detection?

Go to the NVR's settings for Events > Smart Motion Plus or Person and Vehicle Detection. Enable 'Person and Vehicle' detection, draw motion zones to create designated areas for detection, and choose how the system will react to detection events by setting the 'Trigger' options. For detailed instructions, refer to the NVR's manual at help.lorex.com and search for the NVR's model number.

FR – FAQ

La caméra prend-elle en charge la technologie ePoE?

Oui, la caméra est compatible avec la technologie ePoE. Avec ePoE, vous pouvez connecter la caméra à une distance maximale de 600 m (2000 pi) à l'aide d'un seul câble Ethernet, alors que la limite standard est de 100 m (328 pi). Cette technologie permet la transmission de l'alimentation et des données par le même câble. Le NVR auquel elle se connecte doit également être équipé d'un port ePoE, essentiel pour fournir l'alimentation et assurer une communication efficace avec la caméra.

Puis-je utiliser un commutateur PoE pour connecter la caméra au NVR?

Oui, vous pouvez connecter la caméra au NVR en la branchant à un commutateur PoE, disponible sur lorex.com.

Comment puis-je accéder aux images de la caméra à partir de mon téléphone?

Pour visionner les images de la caméra depuis votre téléphone, utilisez l'application NVR compatible. Suivez le guide du NVR pour télécharger l'application et ajouter l'enregistreur à votre compte.

Comment réduire les fausses alertes?

Tout d'abord, gérez les notifications en les programmant ou en mettant les alertes en veilleuse dans les paramètres de l'application ou du NVR. Ensuite, optimisez les performances de la caméra en affinant les paramètres de détection des personnes et des véhicules et en dessinant des zones de mouvement afin de recevoir des alertes uniquement pour les mouvements détectés dans ces zones désignées.

Comment puis-je configurer la détection de personnes et de véhicules?

Allez dans les paramètres du NVR de **Events > Smart Motion Plus** ou **Person and Vehicle Detection**. Activez la détection de 'Person and Vehicle' (personnes et de véhicules), dessinez des zones de mouvement pour créer des zones désignées pour la détection et choisissez comment le système réagira aux événements de détection en définissant les options de 'Trigger' (déclenchement). Pour des instructions détaillées, consultez le manuel du NVR sur help.lorex.com et recherchez le numéro de modèle du NVR.

ES – Preguntas frecuentes

¿La cámara es compatible con ePoE?

Sí, la cámara es compatible con la tecnología ePoE. Con ePoE, puede conectar la cámara a una distancia de hasta 600 m (2000 pies) con un solo cable Ethernet, en comparación con el límite estándar de 100 m (328 pies). Esta tecnología permite la transmisión de energía y datos a través del mismo cable. El NVR al que se conecta también debe estar equipado con un puerto ePoE, que es fundamental para proporcionar energía y garantizar una comunicación efectiva con la cámara.

¿Puedo usar un conmutador PoE para conectar la cámara al NVR?

Sí, puede conectar la cámara al NVR a través de un conmutador PoE, disponible en lorex.com.

¿Cómo accedo a las imágenes de la cámara desde mi teléfono?

Para ver las imágenes de la cámara desde su teléfono, use la aplicación del NVR compatible. Siga la guía del NVR para descargar la aplicación y agregar la grabadora a su cuenta.

¿Cómo reduzco las alertas falsas?

Primero, administre las notificaciones programándolas o posponiendo las alertas en la configuración de la aplicación o del NVR. Luego, optimice el rendimiento de la cámara ajustando la configuración de detección de personas y vehículos y dibujando zonas de movimiento para recibir alertas solo para el movimiento detectado dentro de esas áreas designadas.

¿Cómo puedo configurar la detección de personas y vehículos?

Vaya a la configuración del NVR para Events > Smart Motion Plus o Person and Vehicle Detection. Habilite la detección de 'Person and Vehicle' (personas y vehículos), dibuje zonas de movimiento para crear áreas designadas para la detección, y elija cómo reaccionará el sistema ante los eventos de detección configurando las opciones del 'Trigger' (activador). Para obtener instrucciones detalladas, consulte el manual del NVR en help.lorex.com y busque el número de modelo del NVR.

Need Help? • Besoin d'aide? • ¿Necesita ayuda?

For additional support, scan the QR code or visit:

Pour obtenir une assistance connexe, balayer le code QR ou consulter le site :

Para obtener asistencia relacionada, escanee el código QR o visite:



help.lorex.com/LNE45DD-series

Register Your Product • Enregistrez votre produit • Registre su producto

See our full Terms of Service and Limited Hardware Warranty Policy at:

Veillez lire nos Termes de Service et notre Politique de Garantie Matérielle Limitée sur le site:

Consulte todos los Términos de nuestros Servicios y la Política de Garantía Limitada de Hardware en:

pro.lorex.com/warranty



Copyright © 2024 Lorex Technology Inc.

As our products are subject to continuous improvement, Lorex reserves the right to modify product design, specifications and prices, without notice and without incurring any obligation. E&OE. All rights reserved.

pro.lorex.com

help.lorex.com/LNE45DD-series

Wired Pro
A Series
A4
LNE45DDB
LNE45DDW

LNE45DDB-LNE45DDW_QSG_EN-FR-ES_R1