



**Quick Start Guide**  
**Guide de configuration rapide**  
**Guía de configuración rápida**

**L8559 Series**

4K NVR & Battery-Operated Camera System

Système de caméra NVR 4K fonctionnant sur batterie

NVR 4K y sistema de cámara a batería

English

Français

Español

lorex.com



## What's Included • Ce qui est inclu • Qué está incluido



**4K NVR**  
NVR 4K  
NVR 4K



**4K Battery Camera (x4)**  
Caméra 4K fonctionnant sur batterie  
Cámara a batería 4K



**3-Cell Battery (x4)**  
Batterie à 3 cellules  
Batería de 3 celdas



**NVR Power Supply**  
Bloc d'alimentation NVR  
Fuente de alimentación del NVR



**USB Mouse**  
Souris USB  
Mouse USB



**Ethernet Cable**  
Câble Ethernet  
Cable Ethernet

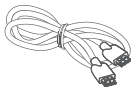

**HDMI Cable**  
Câble HDMI  
Cable HDMI



**Camera Power Supply (x1)**  
Bloc d'alimentation de caméra  
Fuente de alimentación de la cámara



**Mounting Bracket (x4)**  
Support de montage  
Soporte de montaje



**Fastener Screws (x4)**  
Vis de fixation  
Tornillo de fijación



**Mounting Anchors & Screws (x16)**  
Ancrages de montage et vis  
Anclajes y tornillos de montaje



**Tool Kit**  
Trousse à outils  
Caja de herramientas

# NVR Overview • Vue d'ensemble du NVR • Descripción general del NVR

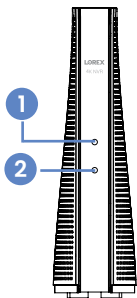

FRONT / AVANT / PARTE FRONTAL

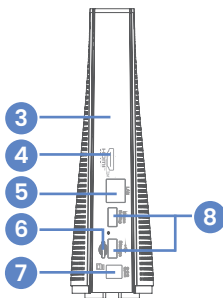

BACK / ARRIÈRE / PARTE TRASERA

- 1. Power Status Indicator**  
Indicateur d'état d'alimentation  
Indicador del estado de la alimentación
- 2. Status Indicator**  
Indicateur d'état  
Indicador de estado
- 3. QR Code**
- 4. HDMI Port**  
Port HDMI  
Puerto HDMI
- 5. Ethernet Port**  
Port Ethernet  
Puerto Ethernet
- 6. MicroSD slot**  
Fente de la carte micro SD  
Ranura para microSD
- 7. Power Port**  
Port d'alimentation  
Toma de alimentación eléctrica
- 8. USB Ports**  
Ports USB  
Puertos USB

# Camera Overview • Aperçu de la caméra • Descripción general de la cámara

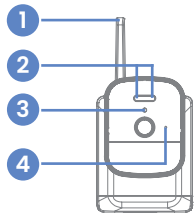

FRONT  
AVANT / PARTE FRONTAL

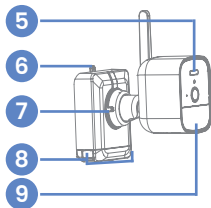

SIDE  
CÔTÉ / LATERAL

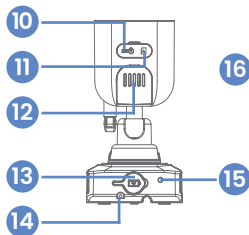

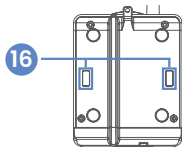

BOTTOM  
PARTIE INFÉRIEURE / INFERIOR



1. **Antenna**  
Antenne / Antena
2. **Warning Light**  
Voyant d'avertissement  
Luz de advertencia
3. **Light Sensor**  
Capteur de lumière  
Sensor de luz
4. **Microphone**  
Microphone / Micrófono
5. **IR Light**  
Lumière IR / Luz IR
6. **Fastener**  
Fixation / Sujetador
7. **Adjustment Ring**  
Bague de réglage  
Anillo de ajuste
8. **Battery Release Tabs (x2)**  
Languettes de dégagement  
de la batterie  
Pestañas de liberación de  
batería
9. **PIR Sensor**  
Capteur PIR  
Sensor infrarrojo pasivo
10. **Pairing Button**  
Bouton de jumelage  
Botón de emparejamiento
11. **MicroSD slot**  
Fente de la carte micro SD  
Ranura para microSD
12. **Speaker**  
Haut-parleur / Altavoz
13. **Power Port**  
Port d'alimentation  
Toma de alimentación  
eléctrica
14. **Locking Screw**  
Vis de blocage  
Tornillo de seguridad
15. **Battery Charging Indicator**  
Indicateur de charge de la  
batterie  
Indicador de carga de la  
batería
16. **Mounting Plate Slots**  
Fentes de la plaque de  
montage  
Ranuras de la placa de  
montaje

# NVR

## Status Indicator • Indicateur d'état • Indicador de estado

Power Status Indicator Indicateur d'état d'alimentation Indicador del estado de la alimentación		<ul style="list-style-type: none"><li>• <b>Operating correctly</b> Bon fonctionnement / Funcionamiento correcto</li></ul>
Status Indicator Indicateur d'état Indicador de estado		<ul style="list-style-type: none"><li>• <b>Hard disk drive installed</b> Disque dur installé / Unidad del disco duro instalada</li><li>• <b>Recording in progress</b> Enregistrement en cours / Grabación en proceso</li></ul>

## Camera • Caméra • Cámara

### Battery Charging Indicator • Indicateur de charge de la batterie • Indicador de carga de la batería

 Fully charged Complètement chargée / Carga total	 Charging Charge en cours / Cargando
--	--

### Battery Charging Time • Temps de charge de la batterie • Tiempo de carga de la batería

3-cell Trois cellules / 3 celdas	Approx. 4-6 hours Entre 4 et 6 heures environ / Aprox. 4-6 horas
-------------------------------------	---

# Camera Charging • Chargement de la caméra • Carga de la cámara



The camera battery comes partially charged (due to safety regulations). Please, fully charge the battery before use and setup. You can charge the battery inside or outside of the camera.

La batterie de la caméra est livrée partiellement chargée (en raison des règles de sécurité). Prenez soin de charger complètement la batterie avant l'utilisation et l'installation. Vous pouvez charger la batterie à l'intérieur ou à l'extérieur de la caméra.

Las baterías de la cámara vienen parcialmente cargadas (debido a las normas de seguridad). Cargue completamente la batería antes de usarla y configurarla. Puede cargar la batería dentro o fuera de la cámara.

1. Pull and remove the sticker on the camera battery.
2. Lift the Power Port cover, connect your camera to a micro-USB cord and adapter, and then connect to an outlet.
3. Insert the fully charged battery into the bottom of the camera.  
**Note:** You will hear a 'click' when the battery is properly inserted. If you do not here a click, remove the battery by squeezing the release tabs, and then re-insert.

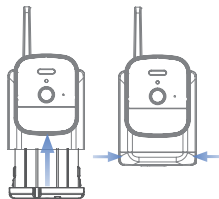
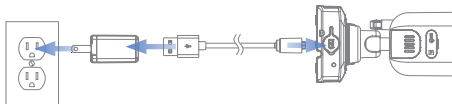

## Français

1. Soulevez et retirez l'autocollant situé sur la batterie de la caméra.
2. Soulevez le couvercle du port d'alimentation, branchez votre caméra à un cordon micro-USB et à un adaptateur, puis branchez-le à une prise de courant.
3. Introduisez la batterie entièrement chargée dans la base de la caméra.  
**Remarque :** Vous entendrez un « clic » lorsque la batterie sera bien en place. Si vous n'entendez pas de clic, retirez la batterie en appuyant sur les languettes de dégagement, puis remettez-la en place.

## Español

1. Tire y retire la etiqueta adhesiva de la batería de la cámara.
2. Levante la cubierta del puerto de alimentación, conecte su cámara a un adaptador y cable micro-USB y luego conéctela a un tomacorriente.
3. Inserte la batería completamente cargada en la parte inferior de la cámara.  
**Nota:** Escuchará un clic cuando la batería esté correctamente insertada. Si no escucha un clic, extraiga la batería apretando las lengüetas de liberación y luego vuelva a insertarla.





## Step 1 • Étape 1 • Paso 1

**Connect the power supply:** Connect the included NVR power supply to your recorder and a power outlet.

**Branchez l'alimentation électrique :** Branchez le bloc d'alimentation du NVR fourni à l'enregistreur et à une prise de courant.

**Conecte la fuente de alimentación:** Conecte la fuente de alimentación del NVR incluida a su grabadora y a una toma de corriente.

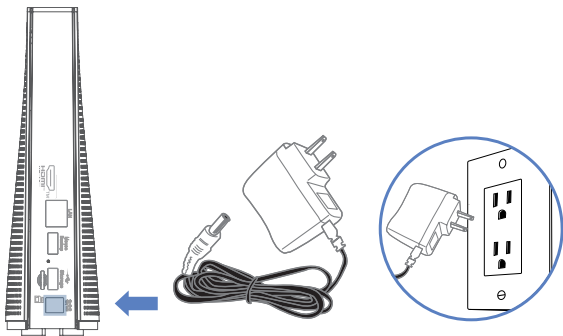

## Step 2 • Étape 2 • Paso 2

**Connect to your network:** Connect your recorder to your Wi-Fi router using the included Ethernet cable.

**Branchement à un réseau :** Brancher l'enregistreur au routeur Wi-Fi à l'aide du câble Ethernet inclus.

**Conéctese a su red:** Conecte su grabadora a su enrutador de wifi usando el cable Ethernet incluido.

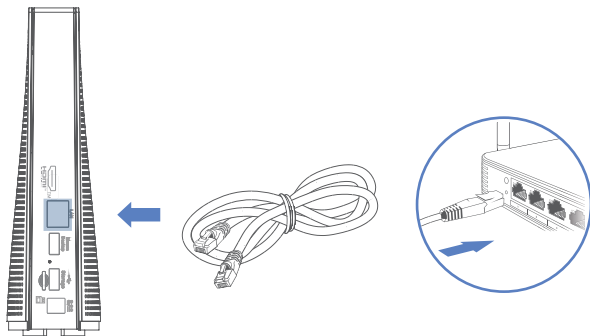

## Step 3 (Optional) • Étape 3 (Facultative) • Paso 3 (Opcional)

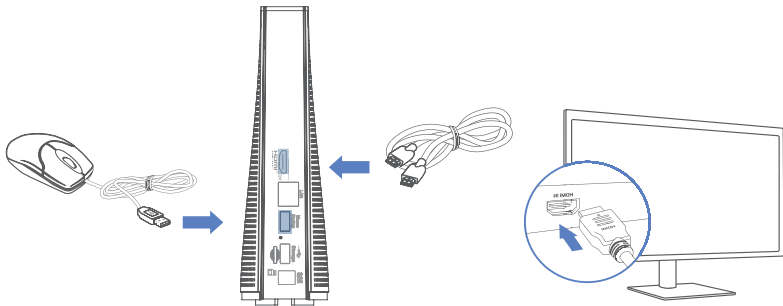

### Connect your mouse and display:

- Connect the included USB mouse to the USB port on your recorder.
- Connect your recorder to your display using the included HDMI cable. The HDMI supports up to 4K resolution.

### **Branchez votre souris et votre écran :**

- Branchez la souris USB fournie au port USB de votre enregistreur.
- Branchez votre enregistreur à votre écran à l'aide du câble HDMI fourni. Le HDMI prend en charge une résolution maximale de 4K.

### **Conecte el mouse y la pantalla:**

- Conecte el mouse USB incluido al puerto USB de su grabadora.
- Conecte su grabadora a su pantalla usando el cable HDMI incluido. El HDMI admite una resolución de hasta 4K.

## Download the Lorex Cirrus App • Télécharger l'application Cirrus Home • Descargue la aplicación Lorex Cirrus

To enable remote viewing, you will need to:

Pour activer la visualisation à distance, il faudra :

Para habilitar la visualización remota, deberá realizar lo siguiente:

- **Have high-speed Internet**  
Disposer d'une connexion Internet haut débit  
Tener Internet de alta velocidad
- **Have an upload and download speed of 10Mbps**  
Avoir une vitesse de téléchargement de 10 Mbps  
Tener una velocidad de carga de 10Mbps
- **Find your recorder's Device ID**  
Trouver l'identifiant de l'enregistreur  
Encontrar el número de identificación del dispositivo de su grabadora

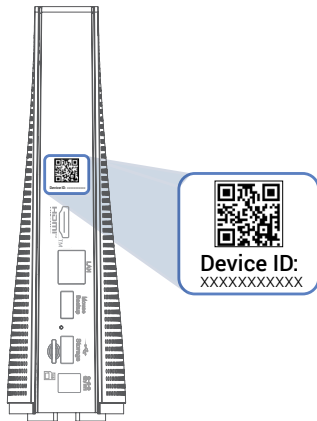

1. Download / Téléchargez / Descargue **Lorex Cirrus app**.



2. Tap **+**.
3. Select your device from the Network list.
4. Follow the in-app instructions to complete the setup.

**Note:**

- Make sure you are on the same network as the NVR.
- If you cannot find your device on the network, input the **default password: 00000000** and **Media Port: 35000**

## Français

1. Téléchargez l'**application Lorex Cirrus**.
2. Appuyez **+**.
3. Sélectionnez votre appareil dans la liste du réseau.
4. Suivez les instructions dans l'application pour terminer l'installation.

### Remarque :

- Vérifiez que vous êtes sur le même réseau que le NVR.
- Si vous ne trouvez pas votre appareil sur le réseau, saisissez le **mot de passe par défaut** : 00000000 et **Port média** : 35000

## Español

1. Descargue la **aplicación Lorex Cirrus**.
2. Pulse **+**.
3. Seleccione su dispositivo de la lista Red.
4. Siga las instrucciones en la aplicación para finalizar la configuración.



### Nota:

- Asegúrese de estar en la misma red que el NVR.
- Si no puede encontrar su dispositivo en la red, ingrese la **contraseña predeterminada**: 00000000 y **puerto de medios**: 35000



## Camera Setup • Configuration de la cámara • Configuración de la cámara



## Camera Pairing • Jumelage de la caméra • Emparejar cámara

1. If you do not see your cameras on the NVR display or are adding additional cameras, press and hold the pairing button until the red LED lights stop flashing, then release the pairing button.
2. From the NVR display or the Lorex Cirrus app, tap any free channel marked with a  (display) or  (app) icon.
3. Tap Pair.

### Note:

- In the app, the message 'Pairing success!' will appear. If you do not see this message, repeat steps 1-3.
- On the NVR, you will have 30 seconds to pair the camera after you press and hold the pairing button on the back of the camera.



## Français

1. Si vous ne voyez pas vos caméras sur l'écran du NVR ou si vous ajoutez des caméras supplémentaires, maintenez enfoncé le bouton d'appairage jusqu'à ce que les voyants LED rouges cessent de clignoter, puis relâchez le bouton d'appairage.
2. Sur l'écran du NVR ou dans l'application Lorex Cirrus, appuyez sur n'importe quel canal libre marqué d'une icône  (écran) ou  (application).
3. Appuyez sur **Jumeler**.

### Remarque :

- Le message « **Jumelage réussi!** » s'affichera dans l'application. Si vous ne voyez pas ce message, répétez les étapes 1 à 3.
- Sur le NVR, vous aurez 30 secondes pour jumeler la caméra après avoir maintenu enfoncé le bouton de jumelage à l'arrière de la caméra.

## Español

1. Si no ve sus cámaras en la pantalla del NVR o está agregando cámaras adicionales, mantenga presionado el botón de emparejamiento hasta que las luces LED rojas dejen de parpadear y luego suelte el botón de emparejamiento.
2. Desde la pantalla del NVR o la aplicación Lorex Cirrus, pulse cualquier canal gratuito marcado con un ícono  (pantalla) o  (aplicación).
3. Pulse **Emparejar**.

### Nota:

- En la aplicación, aparecerá el mensaje "**¡Emparejamiento exitoso!**". Si no ve este mensaje, repita los pasos 1-3.
- En el NVR, tendrá 30 segundos para emparejar la cámara después de mantener presionado el botón de emparejamiento en la parte posterior de la cámara.

# Camera Mounting • Montage de la caméra • Montaje de la cámara

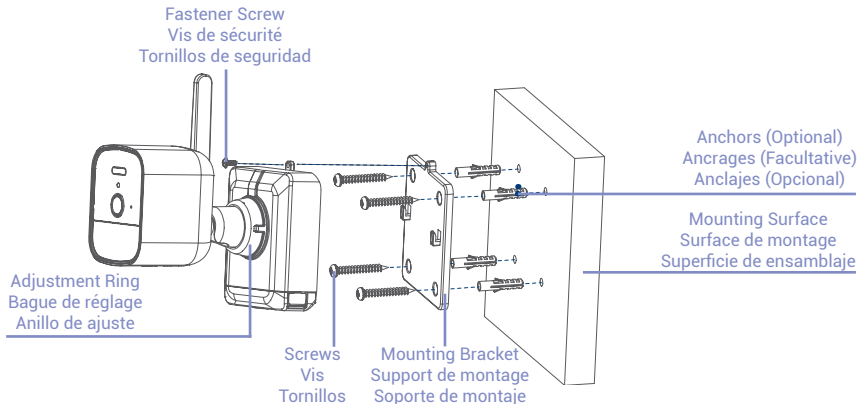

1. Set the mounting bracket in the desired mounting position.
2. Mark holes through the Mounting Bracket.
3. Using the included drill bit, drill holes where marked.
4. Using the included screwdriver, secure the Bracket with the provided Mounting Screws.  
**Optional:** If you are mounting the camera into drywall, use the provided drywall anchors.

5. Align the camera's Mounting Plate Slots to the tabs in the Mounting Bracket. Push in and slide down to secure in place.
6. Insert the Fastener Screw through the Fastener on the top of the camera and Mounting Bracket, then tighten with the screwdriver.
7. Tighten the pre-installed Locking Screw using the screwdriver.

**Note:** To remove the camera battery in the future, loosen the locking screw.

8. Turn the adjustment ring counter-clockwise to loosen and reposition the camera. Turn the adjustment ring clockwise to secure the desired position.

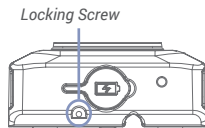

## Français

1. Placez le support de montage dans la position souhaitée.
2. Marquez les trous à travers le support de montage.
3. À l'aide de la mèche de forage fournie, percez les trous marqués.
4. Utilisez le tournevis fourni pour fixer le support de montage avec les vis de montage fournies.  
**Optionnel** : Si vous montez la caméra sur le placoplâtre, utilisez les ancrages fournis.
5. Alignez les fentes de la plaque de montage de la caméra sur les languettes du support de montage. Poussez et faites glisser vers le bas pour le fixer en place.
6. Insérez la vis de fixation dans les fixations sur la base de la caméra et le support de montage, Puis, serrez avec le tournevis.
7. Resserrer la vis de blocage en utilisant un tournevis.  
**Remarque** : Pour le retrait ultérieur du bloc d'alimentation, relâchez la vis de blocage.
8. Tournez la bague de réglage dans le sens antihoraire pour desserrer et repositionner la caméra. Tournez la bague de réglage dans le sens des aiguilles d'une montre pour fixer la position souhaitée.

## Español

1. Coloque el soporte de montaje en la posición de montaje deseada.
2. Marque los orificios a través del soporte de montaje.
3. Con la broca incluida, taladre los orificios donde estén marcados.
4. Con el destornillador incluido, fije el soporte con los tornillos de montaje proporcionados.  
**Opcional:** Si está montando la cámara en paneles de yeso, utilice los anclajes de paneles de yeso proporcionados.
5. Alinee las ranuras de la placa de montaje de la cámara a las pestañas del soporte de montaje. Empuje y deslice hacia abajo para que esté asegurada en su lugar.
6. Inserte el tornillo de fijación a través de los sujetadores en la parte superior de la base de la cámara y el soporte de montaje, luego ajuste el tornillo usando el destornillador.
7. Apriete el tornillo de bloqueo preinstalado usando el destornillador.  
**Nota:** Para quitar el cargador en el futuro, afloje el tornillo de seguridad.
8. Gire el anillo de ajuste en el sentido contrario a las agujas del reloj para aflojar y volver a colocar la cámara. Gire el anillo de ajuste en el sentido de las agujas del reloj para asegurar la posición deseada.



## Need Help? • Besoin d'aide? • ¿Necesita ayuda?

For the additional mounting and support material, scan the below QR code or visit:

Pour accéder au guide de démarrage rapide et à des supports supplémentaires scannez le code QR ci-dessous ou visitez:

Para obtener la Guía de inicio rápido y material de apoyo adicional, escanee el código QR o visite:



[help.lorex.com/L8559Series](https://help.lorex.com/L8559Series)

## Register Your Product • Enregistrez votre produit • Registre su producto

Please see our full Terms of Service and Limited Hardware Warranty Policy at:

Veuillez lire nos Termes de Service et notre Politique de Garantie Matérielle Limitée sur le site:

Por favor consulte todos los Términos de nuestros Servicios y la Política de Garantía Limitada de Hardware en:

[lorex.com/warranty](https://lorex.com/warranty)



The terms HDMI, HDMI High-Definition Multimedia Interface, HDMI Trade dress and the HDMI Logos are trademarks or registered trademarks of HDMI Licensing Administrator, Inc.

Les termes HDMI, interface multimédia haute définition HDMI et habillage commercial HDMI, et les logos HDMI sont des marques commerciales et des marques déposées de HDMI Licensing Administrator, Inc.

Los términos HDMI, HDMI High-Definition Multimedia Interface, la Imagen comercial de HDMI (Trade dress) y los logotipos de HDMI son marcas comerciales o marcas registradas de HDMI Licensing Administrator, Inc.

**Copyright © 2023 Lorex Technology Inc.**

As our products are subject to continuous improvement, Lorex reserves the right to modify product design, specifications and prices, without notice and without incurring any obligation. E&OE. All rights reserved.

Nos produits étant sans cesse améliorés, Lorex se réserve le droit de modifier la conception du produit, ses caractéristiques et son prix sans préavis et sans aucune obligation. E&OE. Tous droits réservés.

Debido a que nuestros productos están sujetos a mejoras continuas, Lorex se reserva el derecho de modificar el diseño, las especificaciones y los precios de los productos sin previo aviso y sin contraer ninguna obligación. Excepto errores y omisiones. Todos los derechos reservados.



This device complies with part 15 of the FCC Rules. Operation is subject to the following two conditions: (1) This device may not cause harmful interference, and (2) This device must accept any interference received, including interference that may cause undesired operation.

Cet appareil est conforme à la partie 15 des règlements de la FCC. Son fonctionnement est soumis aux deux conditions suivantes : (1) cet appareil ne doit pas provoquer d'interférences nuisibles, et (2) cet appareil doit accepter toute interférence reçue, incluant toute interférence pouvant causer un fonctionnement indésirable.

Este dispositivo cumple con la parte 15 de las normas de la FCC. El funcionamiento está sujeto a las siguientes dos condiciones: (1) Este dispositivo no puede causar interferencia dañina, y (2) este dispositivo debe aceptar cualquier interferencia recibida, lo que incluye interferencias que puedan causar un funcionamiento no deseado.

